



ABASTECIMENTO DE ÁGUA DOMÉSTICA



2013

E.SYBOX é o novo sistema integrado da DAB para pressurização de redes domésticos e residenciais.

A **E.SYBOX** não requer quaisquer componentes adicionais para o seu funcionamento. Consiste numa bomba multicelular autoferrante, conversor de frequência eletrónico, sensor de pressão e caudal, display LCD de alta resolução e um depósito de membrana integrado de 2L.

Pode ser instalado na posição vertical ou horizontal.

A capacidade de comunicar via wireless permite combinar até quatro E.SYBOX para formar grupos/centrais de pressurização.

Grau de proteção: IPX4

Líquido a bombear: Limpo, livre de sólidos e/ou matérias abrasivos, não viscosos, cristais e quimicamente neutro.

Temperatura máx. do líquido: 40°C

Temperatura máx. ambiente: 50°C

Capacidade máxima de aspiração: 8m

INFORMAÇÃO TÉCNICA

MODEL	CODE	ELECTRICAL DATA				HYDRAULIC DATA													
		VOLTAGE 50 - 60 Hz	P1 MAX		I MAX A	Q=m³/h	0	0,6	1,2	1,8	2,4	3,0	3,6	4,2	4,8	5,4	6	6,6	7,2
			kW	HP		Q=l/min	0	10	20	30	40	50	60	70	80	90	100	110	120
E.SYBOX	60147200	1x220-240V ~	1,55	2,1	10	H (m)	65	63,5	61,5	59,5	57	53	48	41,5	35	27,5	19	10	2

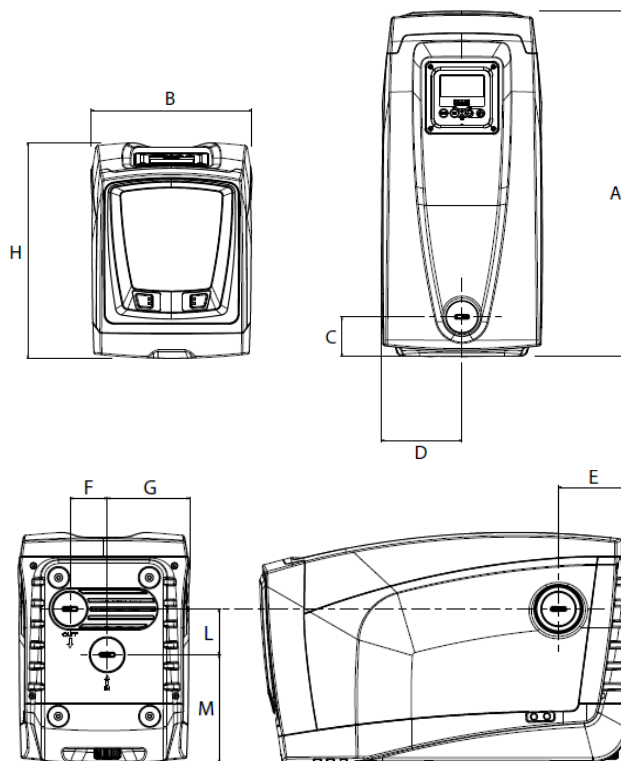
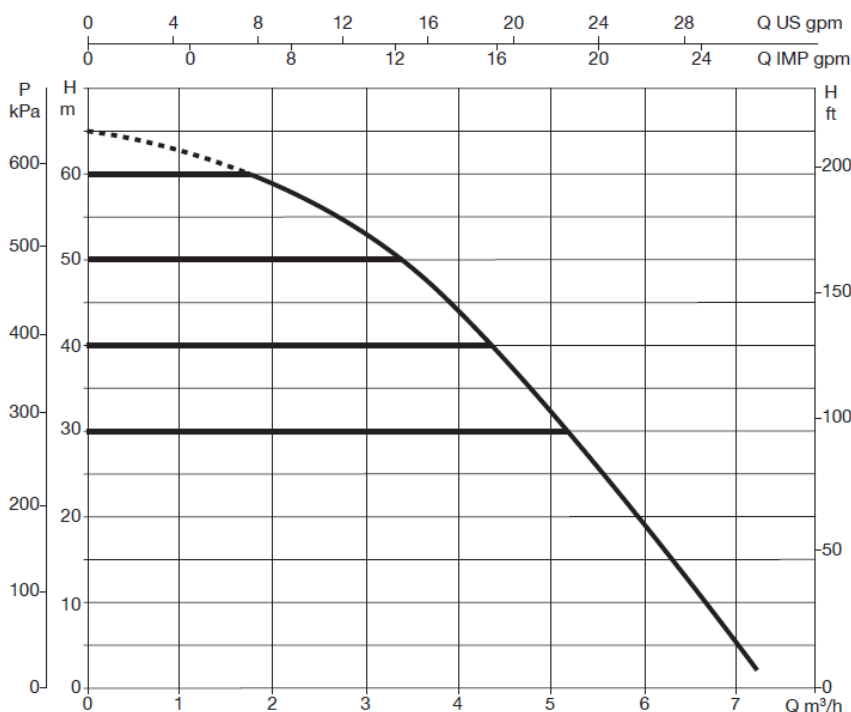

MODEL	A	B	C	D	E	F	G	H	L	M	DNA	DNM	PACKAGING DIMENSIONS			WEIGHT KG	Q.TY x PALLET
													L/A	L/B	H		
E.SYBOX - SCHUKO - GAS	564	263	65	131,5	106	57	126,2	362	70	165,2	1"	1"	685	360	490	27	6
E.SYBOX - NPT SPINA US	564	263	65	131,5	106	57	126,2	362	70	165,2	1"	1"	685	360	490	27	6